

CARATTERISTICHE E LIMITI DI UTILIZZO

PRODOTTO
VINO FRIZZANTE
Pastorizzato : SI
Sterilizzato : NO

Salto termico max (°C) : 38
Pressione picco (bar) : 6
Pressione continuativa (bar) : 3
Carico assiale max (Kg) : 500

TOLLERANZE
Parallelismo bocca (mm) : 0,6
Verticalita' (mm) : ±3,3
Foro min. passante (mm) : 17

TRATTAMENTI SUPERFICIALI
a caldo : SI, ESCLUSO BOCCA
a freddo : SI

VISTO PER APPROVAZIONE _____ DATA _____
IL CONTENITORE E' REALIZZATO CON VETRO DI TIPO A, CONFORME ALLA DISCIPLINA IGIENICA DEGLI IMBALLAGGI DEL D.M. 21 MARZO 1973 E SUCCESSIVE MODIFICAZIONI, E' PERTANTO IDONEO AL CONFEZIONAMENTO DI OGNI ALIMENTO IN QUALSIASI CONDIZIONE DI CONTATTO.

VI	MARCHIO DI FABBRICA
	TRADE MARK
A	CONTRASSEGNO TIPO VETRO
	GLASS TYPE
00	NUMERO STAMPO
	CAVITY NUMBER
2	ZIGRINATURA
	KNURLING
3	PLINTI LETTORE CAVITA'
	DOTE CODE
4	CODICE ALFANUMERICO
	NUMERIC CODE
5	CONFORMITA' A DISCIPLINA DELLA VETROBIA
	STIPPING AT THE DISCRETION OF THE GLASS MAKER
6	CONTROLLO STATISTICO
	STATISTICAL CONTROL

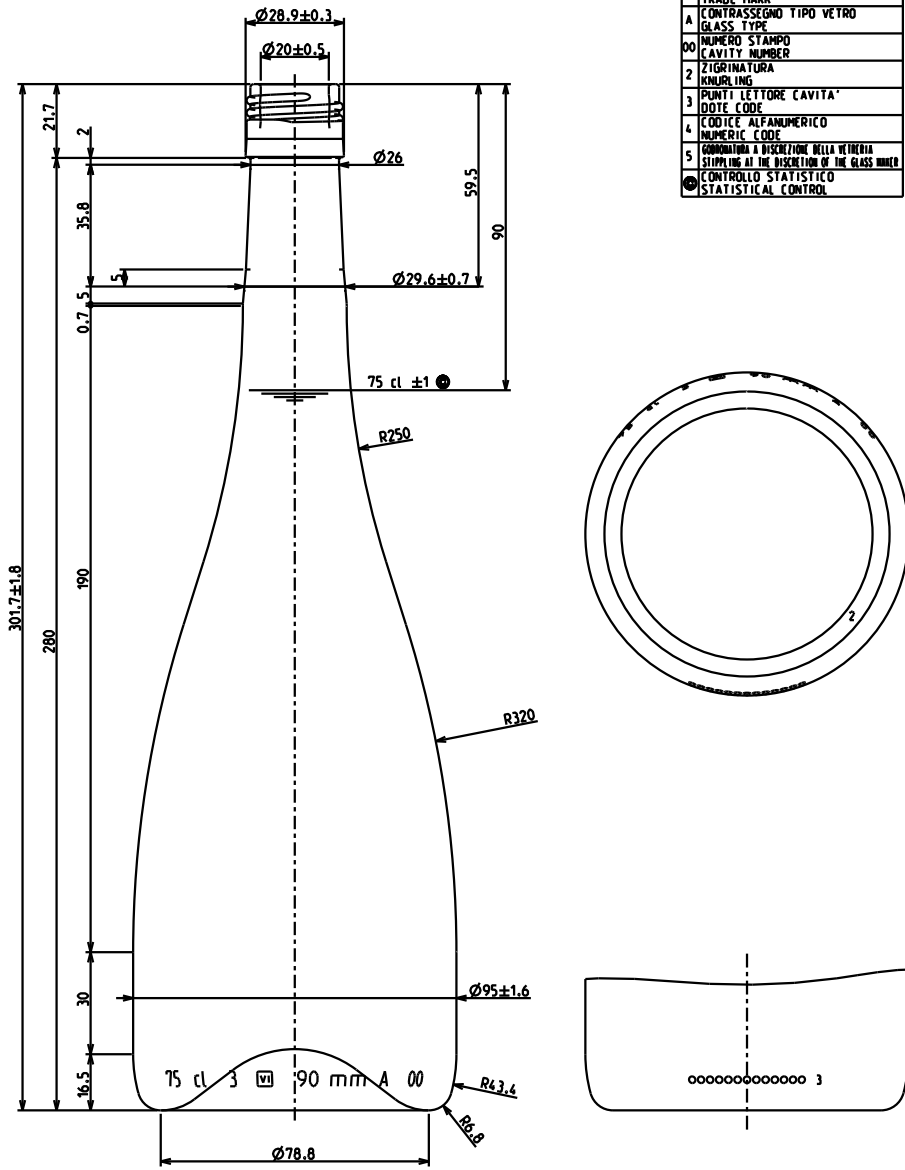

A.1	25/01/08	BC	Aggiornato imboccatura	FORMAT
R.V.	DATA	NC	DESCRIZIONE MODIFICA - MODIFICATION DESCRIPTION	A3

SCHEMA DI PALLETTIZZAZIONE

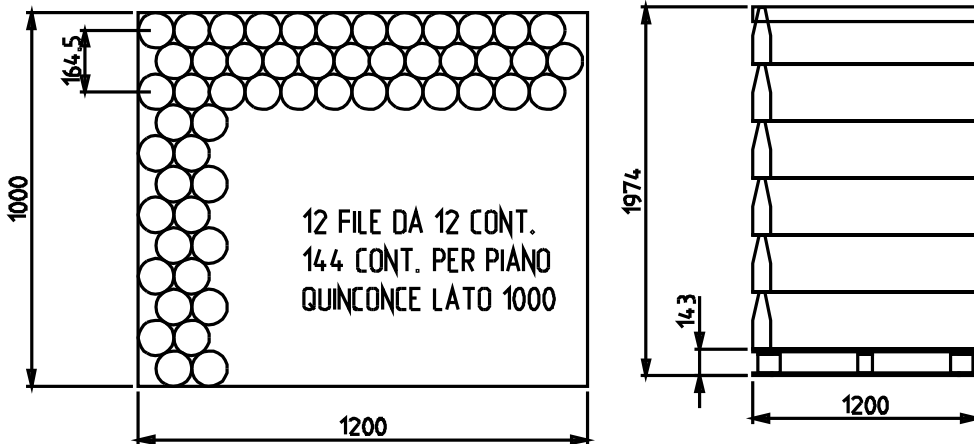

Piani 6
Contenitori 864
Peso (Kg) 548

Pianale STANDARD LEGNO
Sul pianale FOGLIO
Tra i piani INTERFALDA POLI
Sottocop.
Coperchio CARTONE ONDU
Film TUBOLARE POLI



ARTICOLO	FRIZ. FLUTE NL 78-BVS	PROGETTISTA	S. Innocenti	CAPAC. RB (cl)	78
ARTICLE		DRAWING BY		BRIMFULL CAPACITY	
BOCCA	BVS 30 H/60	DATA	31/08/06	PESO (gr)	600
FINISH		DATE		GLASS WEIGHT	
CLIENTE	VARI	APPROVATO DA	E. Zanella	COD. BOCCA	B000864_001
CUSTOMER		APPROVED BY		FINISH CODE	
DIAMETRO MIN. FORO PASSANTE	17	SCALA	1:1	STUDIO	ST13486
MINIMUM INTERNAL DIAMETER		SCALE		CODE STUDY	
TOLLERANZA VERTICALITA'	± 3,3				R.V. A.2
VERTICALITY TOLERANCE					